

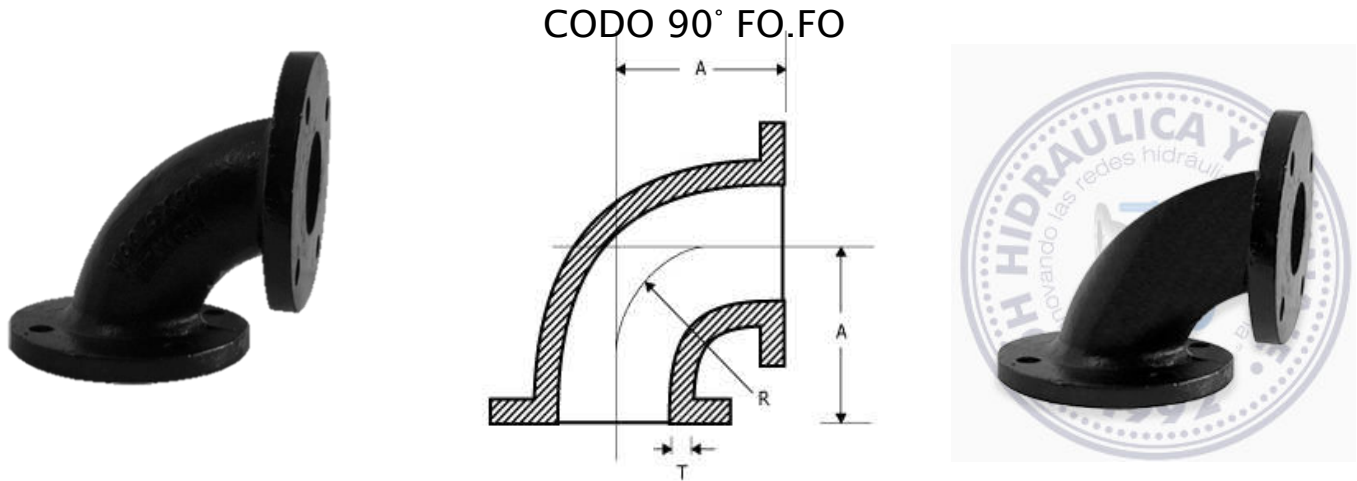

# DH DISTRIBUIDORA HIDRAULICA Y DRENAJE

"Innovando las redes hidráulicas del mañana" ®



## NORMA:

Estricto apego a la norma AWWA/ANSI C110/A21.10

## RANGOS DE PRESION:

- ✓ 250 PSI presión de trabajo, en Hierro Gris diámetros de 2" a 12"
- ✓ 150 PSI presión de trabajo, en Hierro Gris diámetros de 14" a 42"
- ✓ 250 PSI presión de trabajo, en Hierro Dúctil diámetros de 2" a 42"

## MATERIAL:

Hierro Gris ASTM, Grado 25B (2"-12")/ Grado 30B (14"-42")  
 Hierro Dúctil ASTM A536, Grado 65-45-12

## TABLA DE DIMENSIONES:

DIAMETRO NOMINAL Pulgadas	DIMENSIONES GENERALES PULGADAS			PESO KILOGRAMOS
	A	R	T	
2	4.50	3.00	0.35	6
2 ½	5.00	3.50	0.35	9
3	5.50	4.00	0.48	11
4	6.50	4.50	0.52	20
6	8.00	6.00	0.55	29
8	9.00	7.00	0.60	48
10	11.00	9.00	0.68	75
12	12.00	10.00	0.75	106
14	14.00	11.50	0.66	131
16	15.00	12.50	0.70	168
18	16.05	14.00	0.75	204
20	18.00	15.50	0.80	263
24	22.00	18.50	0.89	408
30	25.00	21.50	1.03	648
36	28.00	24.50	1.15	968
42	31.00	27.50	1.28	1385